

A close-up photograph of an espresso machine's spout. A thick, golden-brown stream of espresso is being poured from the spout. The machine's body is highly reflective, showing distorted reflections of the surrounding environment. The background is blurred, focusing attention on the coffee being dispensed.

Catálogo
Máquinas de Cafés
2021

TecniDelta
equipamentos hoteleiros, lda



Rua Dr. Tello da Gama, nº 89
7370-112 | Campo Maior
tel. +351 **268 699 370**
linha verde +351 **800 20 41 10**

www.tecnidelta.pt
tecnidelta@delta-cafes.pt

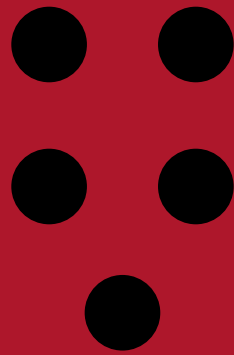

MÁQUINAS
PROFISSIONAIS
EXPRESSO

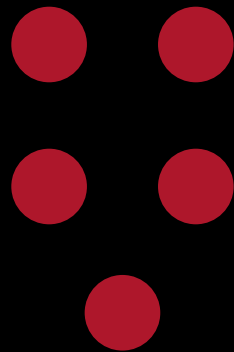

AS NOSSAS
PROFISSIONAIS
MAYOR



1GR PULSANTE

CÓDIGOS

BRANCO
4 0 0 0 9 4 5

PRETO
4 0 0 0 9 4 6

PREÇO VENDA
1760,00 €

DIMENSÕES (mm): 540 x 500 x 445
CONSUMO ACONSELHADO (Kg/mês): até 30
CALDEIRA (L): 5
TORNEIRAS DE VAPOR: 1
TORNEIRAS DE ÁGUA: 1
POTÊNCIA (W): 1800
PESO (Kg): 47

1GR AUTOMÁTICA

CÓDIGOS

BRANCO
4 0 0 0 9 4 8

PRETO
4 0 0 0 9 4 7

PREÇO VENDA
1850,00 €

DIMENSÕES (mm): 540 x 500 x 445
CONSUMO ACONSELHADO (Kg/mês): até 30
CALDEIRA (L): 5
TORNEIRAS DE VAPOR: 1
TORNEIRAS DE ÁGUA: 1
POTÊNCIA (W): 1800
PESO (Kg): 47



2GR

AUTOMÁTICA

CÓDIGOS

BRANCO

4 0 0 0 9 5 1

PRETO

4 0 0 0 9 5 3

PREÇO VENDA

2240,00 €

DIMENSÕES (mm): **540 x 711 x 445**
CONSUMO ACONSELHADO (Kg/mês): **até 50**
CALDEIRA (L): **8**
TORNEIRAS DE VAPOR: **1**
TORNEIRAS DE ÁGUA: **1**
POTÊNCIA (W): **3700**
PESO (Kg): **65**

2GR

AUTOMÁTICA

CÓDIGOS

BRANCO

4 0 0 0 9 7 6

PRETO

4 0 0 0 9 7 5

PREÇO VENDA

2390,00 €

DIMENSÕES (mm): **540 x 711 x 445**
CONSUMO ACONSELHADO (Kg/mês): **até 50**
CALDEIRA (L): **8**
TORNEIRAS DE VAPOR: **2**
TORNEIRAS DE ÁGUA: **1**
POTÊNCIA (W): **3700**
PESO (Kg): **65**

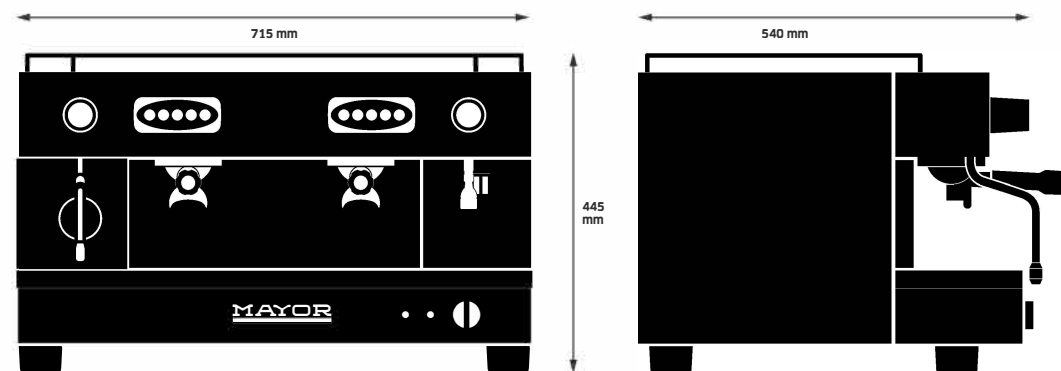

2GR
AUTOMÁTICA

CÓDIGOS

INOX
4000977

PREÇO VENDA
2530,00 €

DIMENSÕES (mm): **540 x 715 x 445**
CONSUMO ACONSELHADO (Kg/mês): **até 50**
CALDEIRA (L): **8**
TORNEIRAS DE VAPOR: **1**
TORNEIRAS DE ÁGUA: **1**
POTÊNCIA (W): **3700**
PESO (Kg): **65**

Aquecedor de chávenas.

Iluminação LED na zona de serviço.

Sistema de pré-infusão.

Dosagem automática.

MAYOR

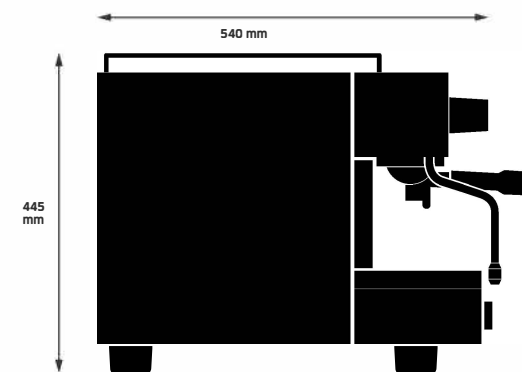

3GR
AUTOMÁTICA

CÓDIGOS

BRANCO
4 0 0 0 9 5 4

PRETO
4 0 0 0 9 5 5

PREÇO VENDA
2363,00 €

DIMENSÕES (mm): **540 x 955 x 445**
CONSUMO ACONSELHADO (Kg/mês): **até 80**
CALDEIRA (L): **16**
TORNEIRAS DE VAPOR: **2**
TORNEIRAS DE ÁGUA: **1**
POTÊNCIA (W): **6000**
PESO (Kg): **78**

acabamento
no ARO



acabamento de cor
nos PAINÉIS

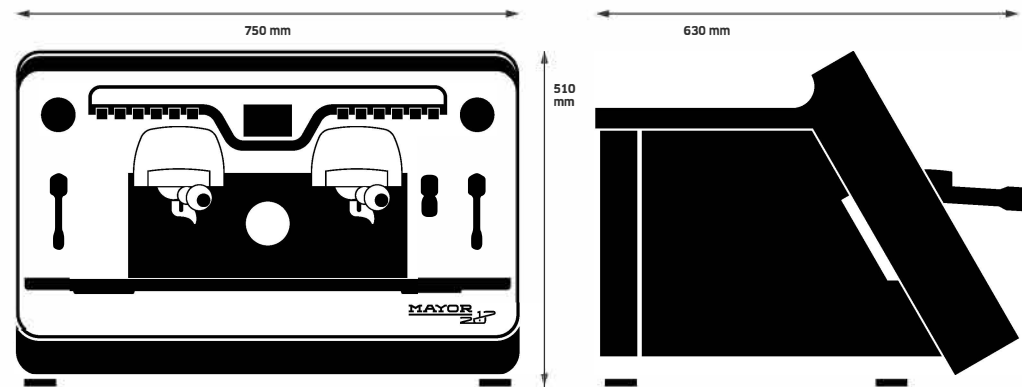

SISTEMAS DE CONTROLO DIGITAL

Alarmes para manutenção ou apresentação de erros do equipamento em uso.
Permite programar alguns parâmetros para melhor desempenho no funcionamento do equipamento.
Programação de doses para diferentes bebidas para cada botão.

DIFERENTES CORES DE ACABAMENTO

Com possíveis personalizações (sob consulta).



CINZA



RAL 1023



RAL 3020

2GR
AUTOMÁTICA

DIMENSÕES (mm): 630 x 750 x 510
CONSUMO ACONSELHADO (Kg/mês): até 70
CALDEIRA (L): 13
TORNEIRAS DE VAPOR: 2
TORNEIRAS DE ÁGUA: 1
PESO (Kg): 66

CÓDIGOS

STANDARD [PRETO + ARO CINZA]
4000984

CORES [VARIACÕES AO STANDARD]
4000998

PRETO - CAMELO [PERSONALIZAÇÃO]
4000985

PREÇO VENDA
2800,00 €

PREÇO VENDA
2949,00 €

PREÇO VENDA
2800,00 €

Aquecedor de chávenas.

Iluminação LED na zona de serviço.

Auto ON/OFF.

Programação de doses.

Informação estatística.

Definições personalizáveis.

Alarmes de manutenção e segurança.

MAYOR

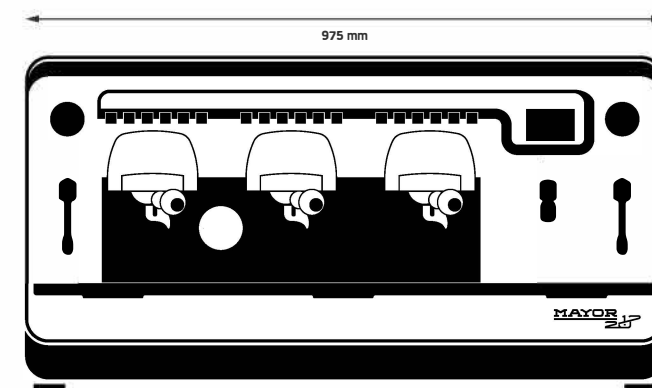
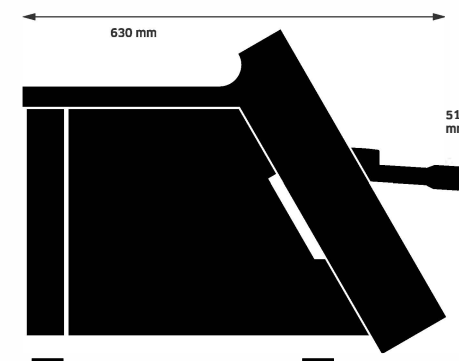

3GR
AUTOMÁTICA

CÓDIGOS

PRETO
4000974

PREÇO VENDA
3427,00 €

DIMENSÕES (mm): **630 x 975 x 510**
CONSUMO ACONSELHADO (Kg/mês): **até 200**
CALDEIRA (L): **17,5**
TORNEIRAS DE VAPOR: **2**
TORNEIRAS DE ÁGUA: **1**
POTÊNCIA (W): **6250**
PESO (Kg): **76**

MAXIMIZAÇÃO DA QUALIDADE DE EXTRACÇÃO DE SABOR DO CAFÉ

Sempre com design português, continuamos a evoluir.

MAYOR

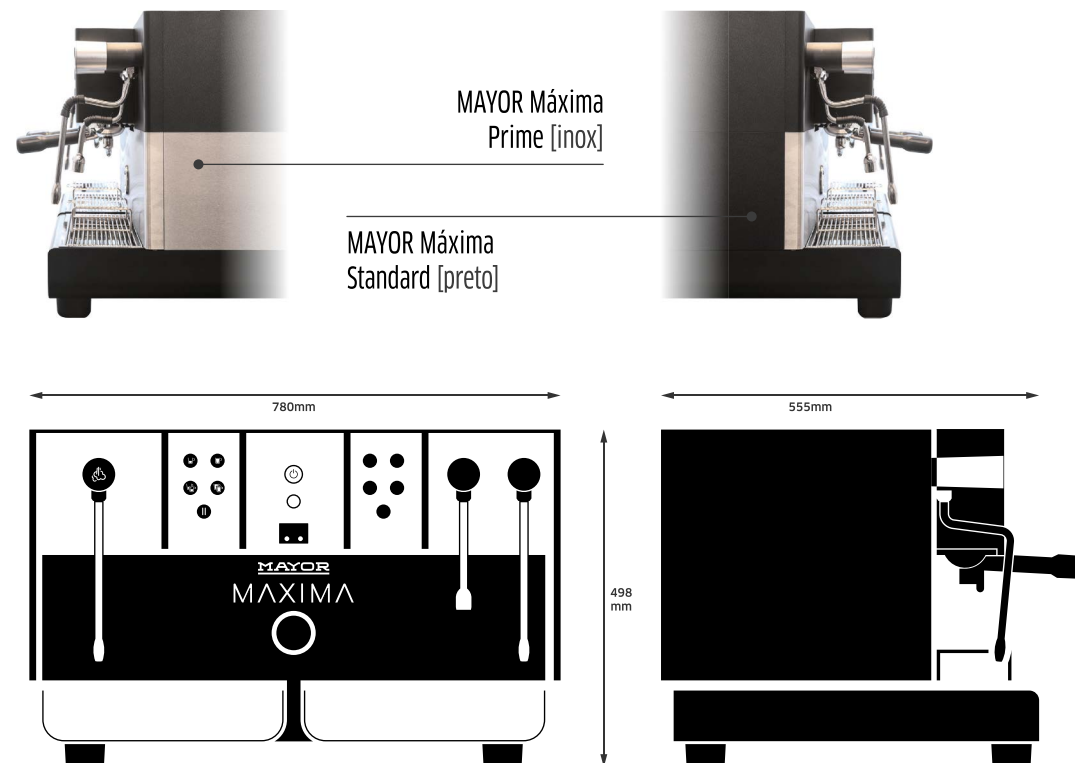

2GR
AUTOMÁTICA

CÓDIGOS

PRETO STANDARD
4 0 0 9 2 4

PREÇO VENDA
2385,00 €

DIMENSÕES (mm): **780 x 498 x 555**
CONSUMO ACONSELHADO (Kg/mês): **até 60**
CALDEIRA (L): **10,5**
TORNEIRAS DE VAPOR: **2**
TORNEIRAS DE ÁGUA: **1**
POTÊNCIA (W): **3700**
PESO (Kg): **69**

INOX PRIME
4 0 0 9 2 2

PREÇO VENDA
2555,00 €

Aquecedor de chávenas.

Iluminação LED na zona de serviço.

Sistema de pré-infusão electrónica.

Dosagem automática.

Sistema ECO (economizador).

Comunicação sem fios (WiFi) e aplicação para dispositivos móveis.

(disponível brevemente em futuro modelo com respectiva referência)



Conheça as condições contratuais junto do seu gestor de negócio.



Máquina de Cápsulas **PROFISSIONAIS**



Delta 



2GR
AUTOMÁTICA
CÓDIGOS

MAYOR Q

DIMENSÕES (mm): 500 x 446 x 452
CAPACIDADE DE CÁPSULAS USADAS: 30
RESERVATÓRIO DE ÁGUA (L): 12
CONSUMO MENSAL (CÁPSULAS): 750

BRANCO
4 0 0 0 9 4 5

PRETO
4 0 0 0 9 4 6

PREÇO VENDA
1760,00 €

2GR
AUTOMÁTICA
CÓDIGOS

QUORUM STEAMER

DIMENSÕES (mm): 470 x 296 x 526
CAPACIDADE DE CÁPSULAS USADAS: 60
CAPACIDADE DO DEPÓSITO DE ÁGUA (L): 5,5
BICOS DE EXTRAÇÃO AJUSTÁVEIS: 2
POTÊNCIA (W): 3200
CONSUMO MENSAL (CÁPSULAS): 500

BRANCO
4 0 0 0 9 4 8

PRETO
4 0 0 0 9 4 7

PREÇO VENDA
1850,00 €



MAYORA Q



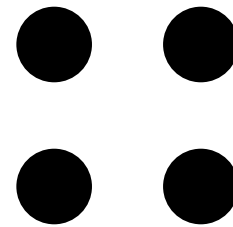
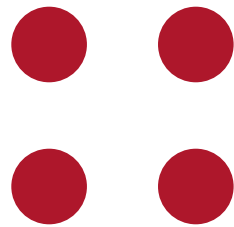

OS NOSSOS
CONCEITOS



2GR
AUTOMÁTICA

CÓDIGOS

PRETO
4 0 0 9 4 3

BRANCO
4 0 0 9 4 4

PREÇO VENDA
2385,00 €

DIMENSÕES (mm): **540 x 711 x 445**
CONSUMO ACONSELHADO (Kg/mês): **até 50**
CALDEIRA (L): **8**
TORNEIRAS DE VAPOR: **1**
TORNEIRAS DE ÁGUA: **1**
POTÊNCIA (W): **3700**
PESO (Kg): **65**

Quatro teclas de selecção;

Distribuição contínua ON/OFF;

Sistema termossifónico;

Autorregulação do nível da água na cadeira.



2GR
AUTOMÁTICA

CÓDIGOS

PRETO
4 0 0 9 8 2

BRANCO
4 0 0 9 8 0

PREÇO VENDA
2435,00 €

DIMENSÕES (mm): **540 x 711 x 445**
CONSUMO ACONSELHADO (Kg/mês): **até 50**
CALDEIRA (L): **8**
TORNEIRAS DE VAPOR: **1**
TORNEIRAS DE ÁGUA: **1**
POTÊNCIA (W): **3700**
PESO (Kg): **65**

Quatro teclas de selecção;

Distribuição contínua ON/OFF;

Sistema termossifónico;

Autorregulação do nível da água na cadeira.

M23 UP

LA CIBALI



2GR
AUTOMÁTICA

DIMENSÕES (mm): 518 x 820 x 552
CONSUMO ACONSELHADO (Kg/mês): até 60
CALDEIRA (L): 11
TORNEIRAS DE VAPOR: 2
TORNEIRAS DE ÁGUA: 1
VOLTAGEM (V): 220-240
POTÊNCIA (W): 4100-4800
PESO (Kg): 63

CÓDIGO

4001807

PREÇO VENDA
2650,00 €



DIAMOND

2GR
AUTOMÁTICA

DIMENSÕES (mm): 518 x 820 x 552
CONSUMO ACONSELHADO (Kg/mês): até 60
CALDEIRA (L): 11
TORNEIRAS DE VAPOR: 2
TORNEIRAS DE ÁGUA: 1
VOLTAGEM (V): 220-240
POTÊNCIA (W): 4100-4800
PESO (Kg): 63

CÓDIGO

4001809

PREÇO VENDA
2650,00 €



RUBY

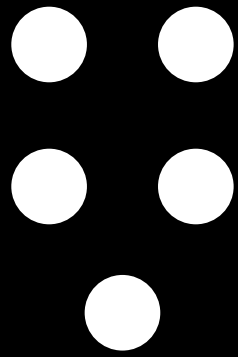

OUTRAS MARCAS
REPRESENTADAS
PROFISSIONAIS

LA CIBALI

M100 ATTIVA

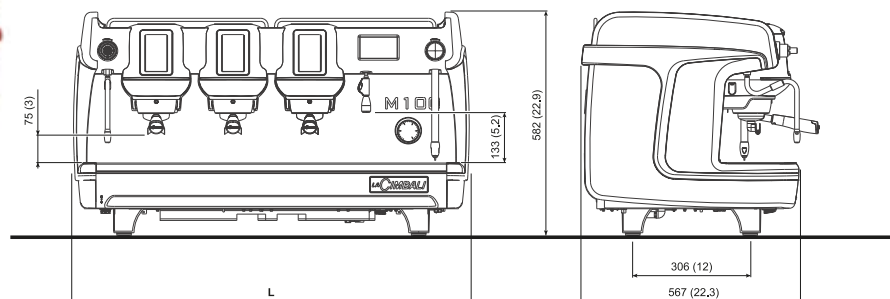

2GR
AUTOMÁTICA

DIMENSÕES (mm): **832 x 567 x 582**
CONSUMO ACONSELHADO (Kg/mês): **até 70**
CALDEIRA (L): **10**
TORNEIRAS DE VAPOR: **2**
TORNEIRAS DE ÁGUA: **1**
VOLTAGEM (V): **220-240 | 380-415 3N**
POTÊNCIA (W): **6000-7000**
PESO (Kg): **89**

CÓDIGO
4001813

PREÇO VENDA
10760,00 €

3GR
AUTOMÁTICA

DIMENSÕES (mm): **1032 x 567 x 582**
CONSUMO ACONSELHADO (Kg/mês): **até 200**
CALDEIRA (L): **15**
TORNEIRAS DE VAPOR: **2**
TORNEIRAS DE ÁGUA: **1**
VOLTAGEM (V): **220-240 | 380-415 3N**
POTÊNCIA (W): **6700-8000**
PESO (Kg): **105**

CÓDIGO
4001814

PREÇO VENDA
13010,00 €

M23 UP

LA CIBALI

M26



2GR
AUTOMÁTICA

CÓDIGOS

BRANCO
4 0 0 8 0 5

PRETO
4 0 0 1 8 1 1

PREÇO VENDA
2650,00 €

DIMENSÕES (mm): 518 x 820 x 552
CONSUMO ACONSELHADO (Kg/mês): até 60
CALDEIRA (L): 11
TORNEIRAS DE VAPOR: 2
TORNEIRAS DE ÁGUA: 1
VOLTAGEM (V): 220-240
POTÊNCIA (W): 4100-4800
PESO (Kg): 63

2GR
AUTOMÁTICA
CÓD. 4001801
PREÇO VENDA
6600,00 €

3GR
AUTOMÁTICA
CÓD. 4001802
PREÇO VENDA
8600,00 €

DIMENSÕES (mm): 528 x 794 x 548
CONSUMO ACONSELHADO (Kg/mês): até 60
TORNEIRAS DE VAPOR: 2 | TORNEIRAS DE ÁGUA: 1
VOLTAGEM (V): 220-240 | 380-415 3N
POTÊNCIA (W): 4200-4900
CALDEIRA (L): 10 | PESO (Kg): 70

DIMENSÕES (mm): 528 x 994 x 548
CONSUMO ACONSELHADO (Kg/mês): até 180
TORNEIRAS DE VAPOR: 2 | TORNEIRAS DE ÁGUA: 1
VOLTAGEM (V): 220-240 | 380-415 3N
POTÊNCIA (W): 6200-7300
CALDEIRA (L): 15 | PESO (Kg): 87

M21 JUNIOR

LA CIBALI

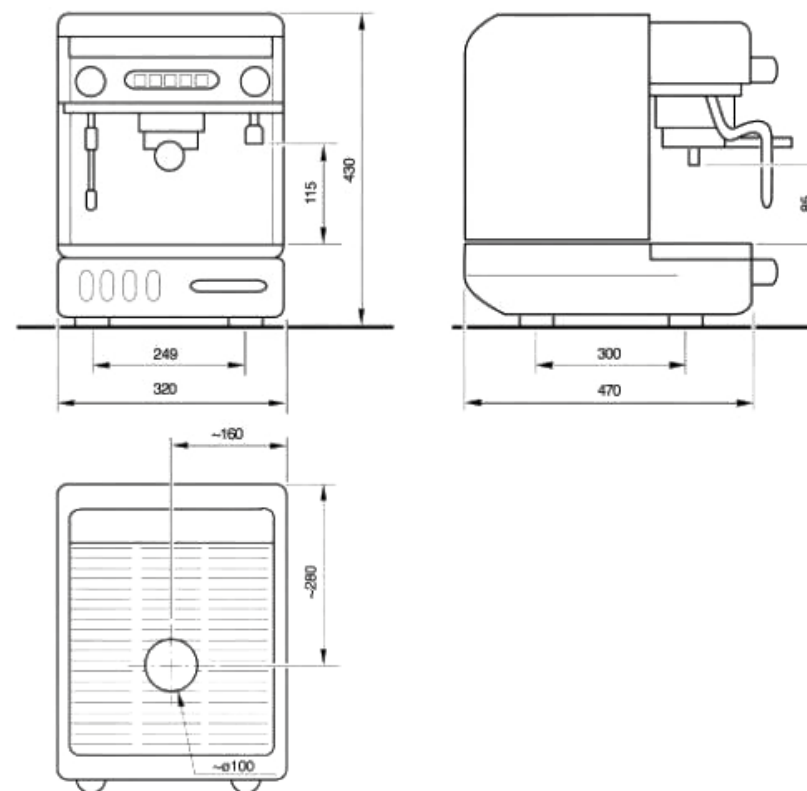

1GR
AUTOMÁTICA

DIMENSÕES (mm): **320 x 470 x 430**
CONSUMO ACONSELHADO (Kg/mês): **até 25**
CALDEIRA (L): **5,4**
TORNEIRAS DE VAPOR: **1**
TORNEIRAS DE ÁGUA: **1**
VOLTAGEM (V): **220**
POTÊNCIA (W): **1900**
PESO (Kg): **33**

CÓDIGO
4000797

PREÇO VENDA
3455,00 €

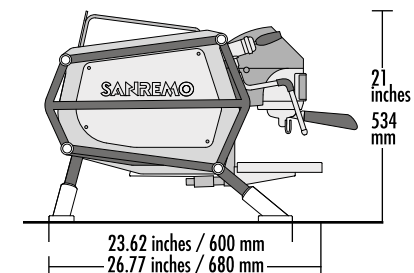
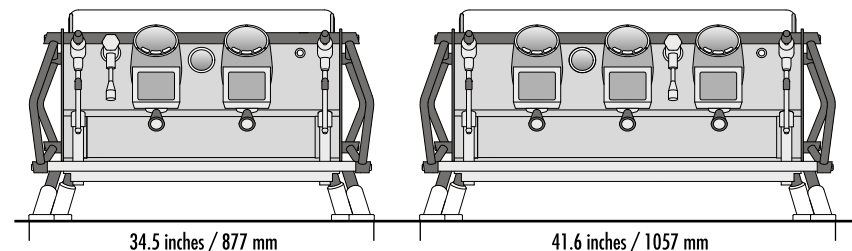

2GR AUTOMÁTICA

DIMENSÕES (mm): **534 x 877 x 680**
CONSUMO ACONSELHADO (Kg/mês): **até 70**
CALDEIRA (L): **8**
TORNEIRAS DE VAPOR: **2**
TORNEIRAS DE ÁGUA: **1**
POTÊNCIA (W): **7030**
VOLTAGEM (V): **220-240 1N**
PESO (Kg): **97**

CÓDIGO
4000419

PREÇO VENDA
12710,00 €

3GR AUTOMÁTICA

DIMENSÕES (mm): **534 x 1057 x 680**
CONSUMO ACONSELHADO (Kg/mês): **até 180**
CALDEIRA (L): **10**
TORNEIRAS DE VAPOR: **2**
TORNEIRAS DE ÁGUA: **1**
POTÊNCIA (W): **8350**
VOLTAGEM (V): **380-415 3N**
PESO (Kg): **120**

CÓDIGO
4000415

PREÇO VENDA
16690,00 €

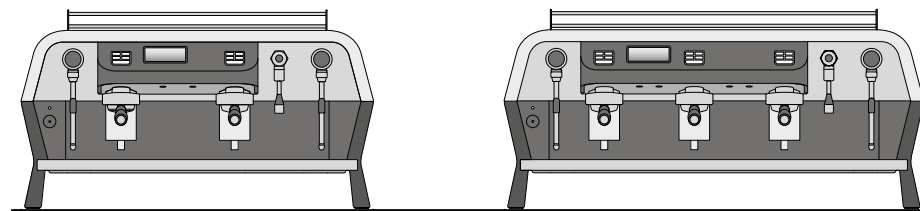

35.5 inches / 902 mm

42.2 inches / 1072 mm

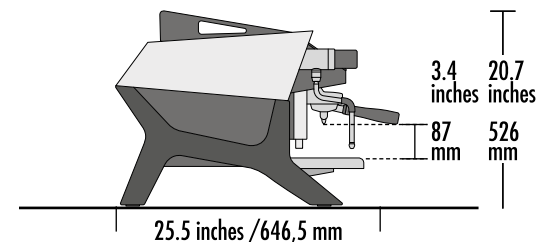

25.5 inches / 646,5 mm

3.4 inches
87 mm

20.7 inches
526 mm

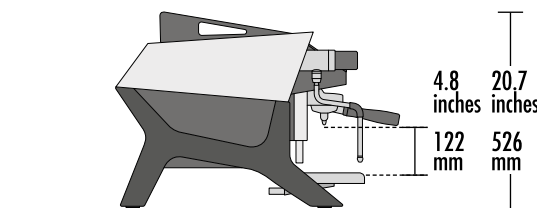

25.5 inches / 646,5 mm

4.8 inches
122 mm

20.7 inches
526 mm

2GR
AUTOMÁTICA

DIMENSÕES (mm): **526 x 902 x 646,5**
CONSUMO ACONSELHADO (Kg/mês): **até 70**
CALDEIRA (L): **8,6**
TORNEIRAS DE VAPOR: **2**
TORNEIRAS DE ÁGUA: **1**
POTÊNCIA (W): **6320**
VOLTAGEM (V): **220-240 1N**
PESO (Kg): **97**

CÓDIGO
4000424

PREÇO VENDA
10125,00 €

3GR
AUTOMÁTICA

DIMENSÕES (mm): **526 x 1072 x 646,5**
CONSUMO ACONSELHADO (Kg/mês): **até 200**
CALDEIRA (L): **14**
TORNEIRAS DE VAPOR: **2**
TORNEIRAS DE ÁGUA: **1**
POTÊNCIA (W): **7200**
VOLTAGEM (V): **380-415 3N**
PESO (Kg): **120**

CÓDIGO
4000425

PREÇO VENDA
12200,00 €

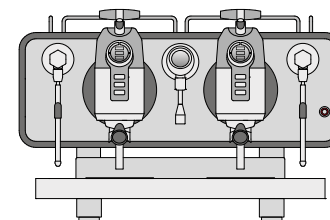

29.3 inches / 745 mm

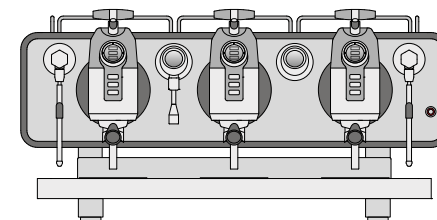

40.9 inches / 1040 mm

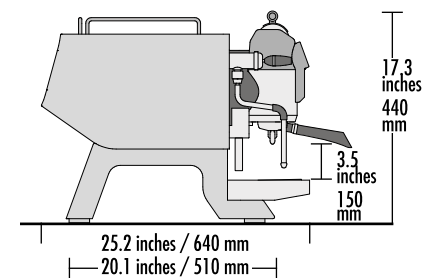

17.3 inches
440 mm

3.5 inches
150 mm

25.2 inches / 640 mm

20.1 inches / 510 mm

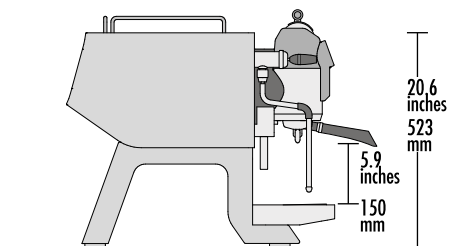

20.6 inches
523 mm

5.9 inches
150 mm

2GR
AUTOMÁTICA

DIMENSÕES (mm): **640 x 745 x 440**
CONSUMO ACONSELHADO (Kg/mês): **até 70**
CALDEIRA (L): **8**
TORNEIRAS DE VAPOR: **2**
TORNEIRAS DE ÁGUA: **1**
POTÊNCIA (W): **7700**
VOLTAGEM (V): **220-240 1N**
PESO (Kg): **91**

CÓDIGO
4000418

PREÇO VENDA
17850,00 €

3GR
AUTOMÁTICA

DIMENSÕES (mm): **640 x 1040 x 440**
CONSUMO ACONSELHADO (Kg/mês): **até 200**
CALDEIRA (L): **10**
TORNEIRAS DE VAPOR: **2**
TORNEIRAS DE ÁGUA: **1**
POTÊNCIA (W): **8300**
VOLTAGEM (V): **380-415 3N**
PESO (Kg): **113**

CÓDIGO
4000423

PREÇO VENDA
20660,00 €

FAEMA PRESIDENT



área
personalizável



2GR AUTOMÁTICA

DIMENSÕES (mm): **820 x 630 x 505**
CONSUMO ACONSELHADO (Kg/mês): **até 70**
CALDEIRA (L): **11**
TORNEIRAS DE VAPOR: **2**
TORNEIRAS DE ÁGUA: **1**
POTÊNCIA (W): **4200-5000**
PESO (Kg): **77**

CÓDIGO
4001009

PREÇO VENDA
11123,00 €

3GR AUTOMÁTICA

DIMENSÕES (mm): **1024 x 630 x 505**
CONSUMO ACONSELHADO (Kg/mês): **até 200**
CALDEIRA (L): **17,5**
TORNEIRAS DE VAPOR: **2**
TORNEIRAS DE ÁGUA: **1**
POTÊNCIA (W): **6200-7200**
PESO (Kg): **90**

CÓDIGO
4001010

PREÇO VENDA
13390,00 €



2GR
AUTOMÁTICA

DIMENSÕES (mm): **794 x 612 x 484**
CONSUMO ACONSELHADO (Kg/mês): **até 70**
CALDEIRA (L): **7 + 7**
TORNEIRAS DE VAPOR: **2**
TORNEIRAS DE ÁGUA: **1**
POTÊNCIA (W): **6200-7400**
PESO (Kg): **71**

CÓDIGO
4001733

PREÇO VENDA
15255,00 €

3GR
AUTOMÁTICA

DIMENSÕES (mm): **1034 x 612 x 484**
CONSUMO ACONSELHADO (Kg/mês): **até 200**
CALDEIRA (L): **7 + 7 + 7**
TORNEIRAS DE VAPOR: **2**
TORNEIRAS DE ÁGUA: **1**
POTÊNCIA (W): **7500-8800**
PESO (Kg): **90**

CÓDIGO
4001734

PREÇO VENDA
17835,00 €

MOINHOS
PROFISSIONAIS



OS NOSSOS
MOINHOS
PROFISSIONAIS
MAYOR

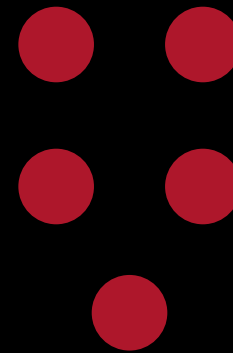



XEVORA 65 OD - MÓ PLANA

DIMENSÕES (mm):
593 x 264 x 232
 CONSUMO ACONSELHADO (Kg/mês):
até 40
 DIÂMETRO DA MÓS (mm): **65**
 CAPACIDADE TREMONHA (Kg): **1,4**
 VOLTAGEM (V): **220-240**
 FREQUÊNCIA (Hz): **50-60**
 POTÊNCIA (W): **350**
 PESO (Kg): **11,8**
 RPM: **1290**

CÓDIGOS

BRANCO: **4000102**
 PRETO: **4000103**
 PREÇO VENDA
710,00 €

IBERYA 75 OD - MÓ PLANA

DIMENSÕES (mm):
593 x 264 x 232
 CONSUMO ACONSELHADO (Kg/mês):
+ 60
 DIÂMETRO DA MÓS (mm): **75**
 CAPACIDADE TREMONHA (Kg): **1,4**
 VOLTAGEM (V): **220-240**
 FREQUÊNCIA (Hz): **50-60**
 POTÊNCIA (W): **800**
 PESO (Kg): **13,2**
 RPM: **1400**

CÓDIGOS

BRANCO: **4000108**
 PRETO: **4000109**
 PREÇO VENDA
780,00 €

CAYA OD - MÓ CÓNICA

DIMENSÕES (mm):
637 x 240 x 275
 CONSUMO ACONSELHADO (Kg/mês):
+ 60
 DIÂMETRO DA MÓS (mm): **68**
 CAPACIDADE TREMONHA (Kg): **1,4**
 VOLTAGEM (V): **220-240**
 FREQUÊNCIA (Hz): **50-60**
 POTÊNCIA (W): **850**
 PESO (Kg): **16**
 RPM: **335**

CÓDIGOS

BRANCO: **4000106**
 PRETO: **4000107**
 PREÇO VENDA
1595,00 €

**RAYA - MÓ PLANA**

DIMENSÕES (mm):

593 x 232 x 304

CONSUMO ACONSELHADO (Kg/mês):

até 40DIÂMETRO DA MÓ (mm): **65**CAPACIDADE TREMONHA (Kg): **1,4**VOLTAGEM (V): **220-240**FREQUÊNCIA (Hz): **50-60**POTÊNCIA (W): **500**PESO (Kg): **12,6**RPM: **1290**

CÓDIGOS

BRANCO: **4000100**PRETO: **4000101**

PREÇO VENDA

560,00 €**RETYRO - MÓ PLANA**

DIMENSÕES (mm):

593 x 304 x 232

CONSUMO ACONSELHADO (Kg/mês):

+ 60DIÂMETRO DA MÓ (mm): **75**CAPACIDADE TREMONHA (Kg): **1,4**VOLTAGEM (V): **220-240**FREQUÊNCIA (Hz): **50-60**POTÊNCIA (W): **800**PESO (Kg): **13,2**RPM: **1400**

CÓDIGOS

BRANCO: **4000104**PRETO: **4000105**

PREÇO VENDA

730,00 €**TOP GRINDER ACESSÓRIO**

Produto destinado a "vestir" a tremonha dos moinhos de café.

Trata-se de um suporte publicitário adicional.

Concebido como suporte visual de identificação dos conceitos:

PLATINUM, DIAMOND, BELLISSIMO e GOLD.

CÓDIGOS:

PLATINUM: **4000115**DIAMOND: **4000116**BELLISSIMO: **4000117**GOLD: **4000118**

PREÇO VENDA

110,00 €

OUTRAS MARCAS
REPRESENTADAS
DE **MOINHOS**
PROFISSIONAIS

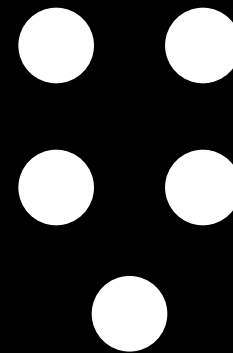

LA-CIMBALI



GROUNDBREAKER

DIMENSÕES (mm):

580 x 215 x 400

CONSUMO ACONSELHADO (Kg/mês):

até 60

DIÂMETRO DA MÓS (mm): **64**

CAPACIDADE TREMONHA (Kg):

1,5-1,7

PRODUÇÃO (g/s): **3,5-4,1**

VOLTAGEM (V): **220-240**

FREQUÊNCIA (Hz): **50**

POTÊNCIA (W): **320**

PESO (Kg): **19**

CÓDIGOS
4000097

PREÇO VENDA
2900,00 €



DROGHERIA MCD4

DIMENSÕES (mm):

184 x 267 x 645

DIÂMETRO DA MÓS (mm): **65 | 75 | 85**

CAPACIDADE TREMONHA (Kg): **1**

PRODUÇÃO (g/s):

3,5 - 4,5 | 6 - 8 | 10 - 13

POTÊNCIA (W): **450 | 750**

PESO (Kg): **14**

RPM: **1290 | 1430**

CÓDIGOS
4001076

PREÇO VENDA
1111,00 €

MOINHOS



E65S

DIMENSÕES (mm): **583 x 287 x 195**

CONSUMO ACONSELHADO (Kg/mês): **até 60**

DIÂMETRO DA MÓS (mm): **65**

CAPACIDADE TREMONHA (Kg): **1,2**

PRODUÇÃO (g/s): **4-7**

VOLTAGEM (V): **220-240**

FREQUÊNCIA (Hz): **50-60**

POTÊNCIA (W):

440 | 510 | 580

PESO (Kg): **12,7**

CÓDIGOS
4001068

PREÇO VENDA
1659,00 €



7/S A

DIMENSÕES (mm):

640 x 470 x 260

CONSUMO ACONSELHADO (Kg/mês):

até 30

DIÂMETRO DA MÓS (mm): **64**

CAPACIDADE TREMONHA (Kg): **2**

PRODUÇÃO (g/s): **2,3**

VOLTAGEM (V): **220-240**

FREQUÊNCIA (Hz): **50-60**

POTÊNCIA (W): **300**

PESO (Kg): **15**

RPM: **1350**

CÓDIGOS
4000092

PREÇO VENDA
1040,00 €



MAGNUM SILVER

DIMENSÕES (mm):

220 x 400 x 620

CONSUMO ACONSELHADO (Kg/mês):

até 60

DIÂMETRO DA MÓS (mm): **75**

CAPACIDADE TREMONHA (Kg): **1,6**

PRODUÇÃO (g/s): **3,3**

VOLTAGEM (V): **220-240**

FREQUÊNCIA (Hz): **50**

POTÊNCIA (W): **350**

PESO (Kg): **15**

RPM: **900**

CÓDIGOS
4000063

PREÇO VENDA
1110,00 €



MAGNUM OD

DIMENSÕES (mm):

220 x 400 x 620

CONSUMO ACONSELHADO (Kg/mês):

até 30

DIÂMETRO DA MÓS (mm): **64**

CAPACIDADE TREMONHA (Kg): **1,6**

PRODUÇÃO (g/s): **4**

VOLTAGEM (V): **220-240**

FREQUÊNCIA (Hz): **50**

POTÊNCIA (W): **300**

PESO (Kg): **15**

RPM: **1450**

CÓDIGOS
4000068

PREÇO VENDA
1620,00 €



MÁQUINAS
SEMI-PROFISSIONAIS



ROYAL BLACK

C Ó D I G O
4 0 0 0 4 3 3

DIMENSÕES (mm): **280 x 398 x 460**
CONTENTOR DE CAFÉ EM GRÃO (gr): **600**
CONTENTOR DE ÁGUA (L): **2,5**
CAPACIDADE BORRAS DE CAFÉ: **18**
POTÊNCIA (W): **1400**
VOLTAGEM (V): **230**
FREQUÊNCIA (Hz): **50**
PESO (Kg): **10**

PREÇO VENDA
720,00 €



AULIKA EVO FOCUS

C Ó D I G O
4 0 0 0 9 1 4

DIMENSÕES (mm): **334 x 380 x 452**
CONTENTOR DE CAFÉ EM GRÃO (gr): **500**
CONTENTOR DE ÁGUA (L): **2,5**
CAPACIDADE BORRAS DE CAFÉ: **18**
POTÊNCIA (W): **1400**
VOLTAGEM (V): **230**
FREQUÊNCIA (Hz): **50**
PESO (Kg): **14**

PREÇO VENDA
1.490,00 €



AULIKA EVO TOP

DIMENSÕES (mm):

334 x 574 x 452

CONTENTOR DE CAFÉ EM GRÃO (gr):

1000

CONTENTOR DE ÁGUA (L): **4**

CAPACIDADE BORRAS DE CAFÉ: **40**

POTÊNCIA (W): **1400**

VOLTAGEM (V): **230**

FREQUÊNCIA (Hz): **50**

PESO (Kg): **22**

CÓDIGO
4000916

PREÇO VENDA
1.870,00 €



AULIKA OFFICE

DIMENSÕES (mm):

334 x 574 x 452

CONTENTOR DE CAFÉ EM GRÃO (gr):

1000

CONTENTOR DE ÁGUA (L): **4**

CAPACIDADE BORRAS DE CAFÉ: **40**

POTÊNCIA (W): **1400**

VOLTAGEM (V): **230**

FREQUÊNCIA (Hz): **50**

PESO (Kg): **23**

CÓDIGO
4000915

PREÇO VENDA
1.430,00 €



LIRIKA

DIMENSÕES (mm):

215 x 370 x 429

CONTENTOR DE CAFÉ EM GRÃO (gr):

500

CONTENTOR DE ÁGUA (L): **2,5**

CAPACIDADE BORRAS DE CAFÉ: **15**

POTÊNCIA (W): **1400**

VOLTAGEM (V):

220-240-120

FREQUÊNCIA (Hz): **50-60**

PESO (Kg): **8**

CÓDIGO
4000546

PREÇO VENDA
545,00 €



SLOT ARIES

CÓDIGO
4 0 0 0 9 0 3

DIMENSÕES (mm): 320 x 210 x 350
CONTENTOR DE ÁGUA (L): 1,3
POTÊNCIA (W): 500
VOLTAGEM (V): 220
FREQUÊNCIA (Hz): 50
PESO (Kg): 5

PREÇO VENDA
240,00 €

MÁQUINA DE PASTILHAS



SLOT BASIC

CÓDIGO
4 0 0 0 9 0 7

DIMENSÕES (mm): 320 x 210 x 310
CONTENTOR DE ÁGUA (L): 1,3
POTÊNCIA (W): 500
VOLTAGEM (V): 220
FREQUÊNCIA (Hz): 50
PESO (Kg): 5

PREÇO VENDA
240,00 €

MÁQUINA DE PASTILHAS



DOUBLE CAP PLUS

C Ó D I G O
4 0 0 2 6 3

DIMENSÕES (mm): 430 x 330 x 360
CONTENTOR DE ÁGUA (L): 3
POTÊNCIA (W): 2000
PESO (Kg): 16

PREÇO VENDA
525,00 €

MÁQUINA DE PASTILHAS

MINI DOUBLE POD

C Ó D I G O
4 0 0 2 6 2

DIMENSÕES (mm): 410 x 360 x 340
Nº DEPÓSITOS DE ÁGUA: 2
CONTENTOR DE ÁGUA (L): 2
POTÊNCIA (W): 800
PESO (Kg): 10,2

PREÇO VENDA
360,00 €

MÁQUINA DE PASTILHAS

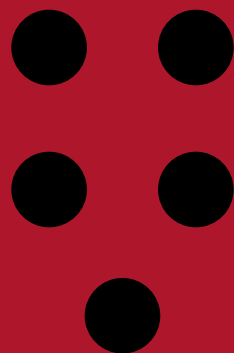

MÁQUINAS
FAMILIARES



EC 230 BK

DIMENSÕES (mm):
205 x 343 x 285
RESERVATÓRIO (L): **1**
POTÊNCIA (W): **1100**
VOLTAGEM (V): **220-240**
PESO (Kg): **4,3**

CÓDIGO

4000254

PREÇO VENDA
110,00 €

EC 9335.M

DIMENSÕES (mm):
315 x 369 x 445
RESERVATÓRIO (L): **2**
POTÊNCIA (W): **1450**
VOLTAGEM (V): **220-240**
PESO (Kg): **13**
COM RESERVATÓRIO DE LEITE

CÓDIGO

4000260

PREÇO VENDA
890,00 €

SMARTY

DIMENSÕES (mm):
250 x 112 x 378
RESERVATÓRIO (L): **0,8**
POTÊNCIA (W): **1050**
VOLTAGEM (V): **220-240**
FREQUÊNCIA (Hz): **50**
PESO (Kg): **3,75**

CÓDIGOS

MANUAL [BRANCO 9J0000]
4000676

PREÇO VENDA
142,00 €

AUTOMÁTICA [BRANCO 9J0001]
4000677

PREÇO VENDA
153,00 €

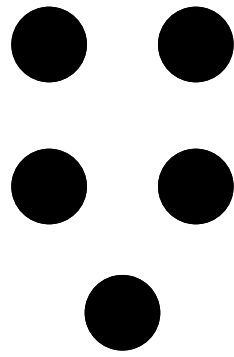

VENDING



OASI 400

DIMENSÕES (mm):
595 x 1700 x 760
 CALDEIRA (CC): **300/600**
 Nº DE SELECÇÕES: **16**
 POTÊNCIA (W): **1450**
 VOLTAGEM (V): **230**
 FREQUÊNCIA (Hz): **50**
 PESO (Kg): **122**

CÓDIGO
4000430

PREÇO VENDA
4100,00 €

OASI 600

DIMENSÕES (mm):
595 x 1830 x 760
 CALDEIRA (CC): **300/600**
 Nº DE SELECÇÕES: **16**
 POTÊNCIA (W): **1450**
 VOLTAGEM (V): **230**
 FREQUÊNCIA (Hz): **50**
 PESO (Kg): **128**

CÓDIGO
4000431

PREÇO VENDA
4450,00 €

SOLISTA C5

DIMENSÕES (mm):
750 x 410 x 564
 Nº DE CONTENTORES: **6**
 Nº DE SELECÇÕES: **10**
 POTÊNCIA (W): **1500**
 VOLTAGEM (V): **230**
 FREQUÊNCIA (Hz): **50**
 PESO (Kg): **42**

moedeiro incluído

CÓDIGO
4000895

PREÇO VENDA
2090,00 €

ACESSÓRIO EXTRA:
móvel Zanussi
 CÓDIGO: **4000896**
 PREÇO VENDA: **403,00 €**



BRIO UP

DIMENSÕES (mm):
760 x 540 x 605
 RESERVATÓRIO (L): **1**
 Nº DE SELEÇÕES: **14**
 Nº DE CONTENTORES: **6**
 POTÊNCIA (W): **1300**
 VOLTAGEM (V): **230**
 FREQUÊNCIA (Hz): **50**
 PESO (Kg): **65**

CÓDIGO
4000556

PREÇO VENDA
3380,00 €



CONCERTO 1C

DIMENSÕES (mm):
1700 x 600 x 750
 Nº DE CALDEIRAS: **2**
 POTÊNCIA (W): **2850**
 VOLTAGEM (V): **230**
 FREQUÊNCIA (Hz): **50**
 PESO (Kg): **125**

CÓDIGO
4000562

PREÇO VENDA
3975,00 €



OPERA 1C

DIMENSÕES (mm):
1830 x 600 x 740
 Nº DE CALDEIRAS: **1**
 Nº DE SELEÇÕES: **20**
 Nº DE CONTENTORES: **9**
 Nº DE TAÇAS DE MISTURA: **4**
 VOLTAGEM (V): **230-240**
 FREQUÊNCIA (Hz): **50**
 PESO (Kg): **130**

CÓDIGO
4000865

PREÇO VENDA
4570,00 €



MELODIA

DIMENSÕES (mm):
1700 x 713 x 813
 Nº DE BANDEJAS: **6**
 Nº DE SELEÇÕES: **36**
 POTÊNCIA (W): **280-420**
 VOLTAGEM (V): **230**
 FREQUÊNCIA (Hz): **50**
 PESO (Kg): **200**

CÓDIGO
4000563

PREÇO VENDA
3312,00 €



FESTIVAL

DIMENSÕES (mm):
1830 x 850 x 859
 Nº DE SELEÇÕES: **10**
 CAPACIDADE DE PRODUTO: **108**
 VOLTAGEM (V): **230**
 FREQUÊNCIA (Hz): **50**
 PESO (Kg): **320**

moedeiro incluído

CÓDIGO
4000483

PREÇO VENDA
7170,00 €



TANGO

DIMENSÕES (mm):
1830 x 890 x 793
 Nº DE SELEÇÕES: **44**
 Nº DE BANDEJAS: **6**
 CAPACIDADE DE PRODUTO: **360**
 POTÊNCIA (W): **500**
 VOLTAGEM (V): **230**
 FREQUÊNCIA (Hz): **50**
 PESO (Kg): **270**

moedeiro incluído

CÓDIGO
4000482

PREÇO VENDA
4545,00 €



MINISNAKKY

C Ó D I G O
4 0 0 0 5 7 3

PREÇO VENDA
2300,00 €

DIMENSÕES (mm): **1080 x 580 x 935**
 Nº DE BANDEJAS **4**
 Nº DE SELECÇÕES: **24**
 POTÊNCIA (W): **250**
 VOLTAGEM (V): **230**
 FREQUÊNCIA (Hz): **50**
 PESO (Kg): **125**

ORCHESTRA

C Ó D I G O
4 0 0 0 4 3 2

PREÇO VENDA
6750,00 €

DIMENSÕES (mm): **1830 x 900 x 790**
 Nº DE BANDEJAS: **7**
 Nº DE SELECÇÕES: **10**
 CAPACIDADE DE PRODUTOS: **+38**
 PESO (Kg): **300**

moedeiro incluído

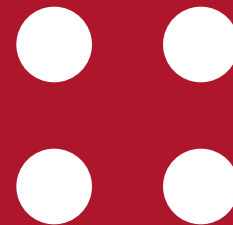
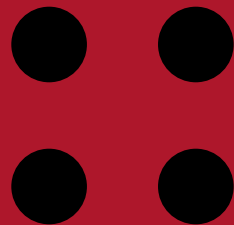

MÁQUINAS
SUPER AUTOMÁTICAS

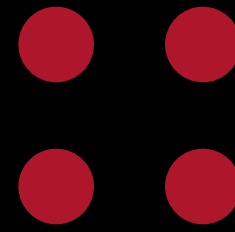
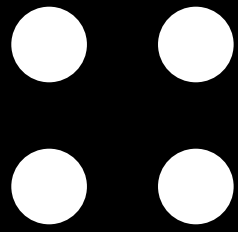

AS **NOSSAS** MÁQUINAS
SUPER AUTOMÁTICAS



F09 PLUS-S

C Ó D I G O
4 0 0 1 2 0 3

PREÇO VENDA
1515,00 €

Depósito de água
pequeno 2l
Depósito de água
grande 8l

DIMENSÕES (mm): **410 x 500 x 580**
SAÍDA DE ÁGUA QUENTE POR HORA (L): **15**
CAPACIDADE DA TREMONHA DE GRÃO (Gr): **1000**
CAPACIDADE DO CONTENTOR DE BORRAS DE CAFÉ: **70**
Nº DE PRODUÇÃO DIÁRIA RECOMENDADA: **100**
POTÊNCIA (W): **1500-1700**
VOLTAGEM (V): **220-240**
FREQUÊNCIA (Hz): **50/60**
PESO (Kg): **16,5**

F11 PLUS-S

C Ó D I G O
4 0 0 1 0 5 0

PREÇO VENDA
1525,00 €

Depósito de água
pequeno 2l
Depósito de água
grande 8l

DIMENSÕES (mm): **410 x 500 x 580**
SAÍDA DE ÁGUA QUENTE POR HORA (L): **15**
CAPACIDADE DA TREMONHA DE GRÃO (Gr): **1000**
CAPACIDADE DO CONTENTOR DE BORRAS DE CAFÉ: **70**
Nº DE PRODUÇÃO DIÁRIA RECOMENDADA: **100**
POTÊNCIA (W): **1500-1700**
VOLTAGEM (V): **220-240**
FREQUÊNCIA (Hz): **50/60**
PESO (Kg): **17**



F2-H

C Ó D I G O
4 0 0 1 2 0 0

PREÇO VENDA
4440,00 €

DIMENSÕES (mm): **830 x 340 x 540**
 SAÍDA DE ÁGUA QUENTE POR HORA (L): **32**
 CAPACIDADE DEPÓSITO DE ÁGUA (L): **4**
 CAPACIDADE DA TREMONHA DE GRÃO (Gr): **2 x 1200**
 CAPACIDADE DO CONTENTOR DE BORRAS DE CAFÉ: **100**
 Nº DE PRODUÇÃO DIÁRIA RECOMENDADA: **300**
 POTÊNCIA (W): **3400-3800**
 VOLTAGEM (V): **220-240**
 FREQUÊNCIA (Hz): **50-60**
 PESO (Kg): **37**

F2-PLUS

C Ó D I G O
4 0 0 1 0 5 1

PREÇO VENDA
5795,00 €

DIMENSÕES (mm): **830 x 340 x 540**
 SAÍDA DE ÁGUA QUENTE POR HORA (L): **32**
 CAPACIDADE DEPÓSITO DE ÁGUA (L): **4** | SOLÚVEIS: **2**
 CAPACIDADE DA TREMONHA DE GRÃO (Gr): **2 x 1200**
 CAPACIDADE DO CONTENTOR DE BORRAS DE CAFÉ: **100**
 Nº DE PRODUÇÃO DIÁRIA RECOMENDADA: **300**
 POTÊNCIA (W): **3400-3800**
 VOLTAGEM (V): **220-240**
 FREQUÊNCIA (Hz): **50-60**
 PESO (Kg): **45**



**REFRIGERADOR DE LEITE BCW25A E
AQUECEDOR DE CHÁVENAS MC-30C [ACESSÓRIOS]**

DIMENSÕES (mm):

252 x 512 x 450

POTÊNCIA (W): **65**

VOLTAGEM (V): **220-240**

FREQUÊNCIA (Hz): **50-60**

PESO (Kg): **9,5**

DIMENSÕES (mm):

310 x 470 x 430

POTÊNCIA (W): **120**

VOLTAGEM (V): **220-240**

FREQUÊNCIA (Hz): **50-60**

PESO (Kg): **17**

CÓDIGO: **4001202**

PREÇO VENDA: **580,00 €**

CÓDIGO: **4001206**

PREÇO VENDA: **705,00 €**



OUTRAS MARCAS REPRESENTADAS
SUPER AUTOMÁTICAS



KORO PRIME EXPRESS

C Ó D I G O
4 0 0 8 8 2

PREÇO VENDA
1820,00 €

moedeiro não
incluído

com ligação à rede

DIMENSÕES (mm): **550 x 330 x 530**
 CALDEIRA (L): **0,3**
 DEPÓSITOS: **2**
 Nº DE CHÁVENAS POR HORA: **80**
 Nº DE SELECÇÕES: **7 + 1** (água quente)
 POTÊNCIA (W): **2030**
 VOLTAGEM (V): **220-240**
 FREQUÊNCIA (Hz): **50-60**
 PESO (Kg): **27**

KREA PRIME + 3 INSTANT

C Ó D I G O
4 0 0 4 6 0

PREÇO VENDA
3600,00 €

moedeiro não
incluído

DIMENSÕES (mm): **750 x 580 x 410**
 QUANTIDADE EM SOLÚVEIS (Kg): **0,7 leite + 1,5 chocolate**
 DEPÓSITOS: **4** (1 de grão + 3 de solúveis)
 Nº DE CHÁVENAS POR HORA: **100**
 Nº DE SELECÇÕES: **10**
 POTÊNCIA (W): **1950**
 VOLTAGEM (V): **220-240**
 FREQUÊNCIA (Hz): **50-60**
 PESO (Kg): **41**



KALEA PLUS

C Ó D I G O
4 0 0 6 1 2

DIMENSÕES (mm): 780 x 360 x 600

CALDEIRA (cc): 1800

DEPÓSITOS: 3

Nº DE CHÁVENAS POR HORA: 90

Nº DE SELECCÕES: 10

POTÊNCIA (W): 3100

VOLTAGEM (V): 220-240

FREQUÊNCIA (Hz): 50-60

PESO (Kg): 47

PREÇO VENDA
6500,00 €

moedeiro não
incluído

PRONTOBAR TOUCH

C Ó D I G O
4 0 0 4 7 6

DIMENSÕES (mm): 622 x 326 x 520

QUANTIDADE EM SOLÚVEIS (Kg): 0,8 leite + 1,5 chocolate

DEPÓSITOS: 2

Nº DE CHÁVENAS POR HORA: 140

Nº DE SELECCÕES: 8

POTÊNCIA (W): 2800

VOLTAGEM (V): 220-240

PESO (Kg): 45

PREÇO VENDA
6200,00 €

moedeiro não
incluído



BL GRANDE VHO E4 R2

C Ó D I G O
4 0 0 1 7 9 4

PREÇO VENDA
3435,00 €

sensor de copo
opcional

DIMENSÕES (mm): **666 x 422 x 585**
 CALDEIRA (ml): **800**
 DEPÓSITOS: **4** solúveis
 Nº DE CHÁVENAS POR HORA: **120**
 Nº DE SELECÇÕES: **12**
 POTÊNCIA (W): **2100**
 VOLTAGEM (V): **230**
 FREQUÊNCIA (Hz): **50-60**

BL GRANDE I4 R3

C Ó D I G O
4 0 0 1 7 9 3

PREÇO VENDA
2100,00 €

DIMENSÕES (mm): **591 x 585 x 422**
 CALDEIRA (L): **4**
 DEPÓSITOS: **4** (3 de grão + 1 de solúveis)
 Nº DE SELECÇÕES: **12**
 POTÊNCIA (W): **1600**
 VOLTAGEM (V): **230**
 FREQUÊNCIA (Hz): **50-60**



V+ GRANDE PREMIUM

C Ó D I G O
4 0 0 1 8 2 0

PREÇO VENDA
3990,00 €

com água quente
directa

DIMENSÕES (mm): **780 x 360 x 500**
 CALDEIRA (ml): **800**
 DEPÓSITOS: **8** (5xS + 2XS + 1G)
 Nº DE CHÁVENAS POR HORA: **??**
 Nº DE SELECÇÕES: **??**
 POTÊNCIA (W): **3000**
 VOLTAGEM (V): **220-240**
 FREQUÊNCIA (Hz): **50-60**
 PESO (Kg): **33**

EC E3 R1

C Ó D I G O
4 0 0 1 7 9 9

PREÇO VENDA
2944,00 €

DIMENSÕES (mm): **560 x 318 x 537**
 CALDEIRA (ml): **400**
 Nº DE SELECÇÕES: **12**
 POTÊNCIA (W): **1600**
 VOLTAGEM (V): **230**
 FREQUÊNCIA (Hz): **50-60**

SUPER AUTOMÁTICAS

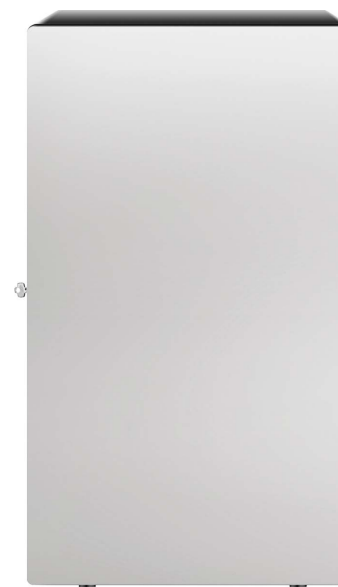

GRANDEZZA

C Ó D I G O
4 0 0 1 6 8 4

PREÇO VENDA
4360,00 €

moedeiro não
incluído

DIMENSÕES (mm): 824 x 403 x 484
CALDEIRA (L): 10
DEPÓSITOS: 3
Nº DE SELECCÕES: 8
POTÊNCIA (W): 3200-6200
VOLTAGEM (V): 220
PESO (Kg): 49

UNIBASE [ACESSÓRIO]

C Ó D I G O
4 0 0 1 6 9 6

PREÇO VENDA
600,00 €

Base de apoio para as máquinas LaRhea, com o
tampo adaptado a cada modelo.

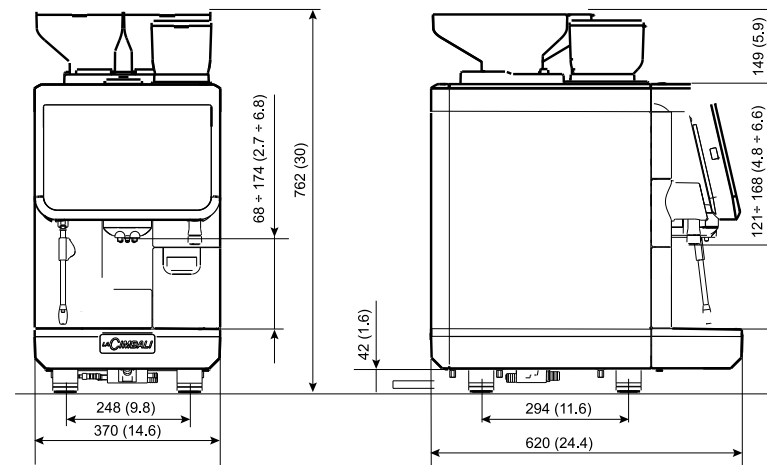
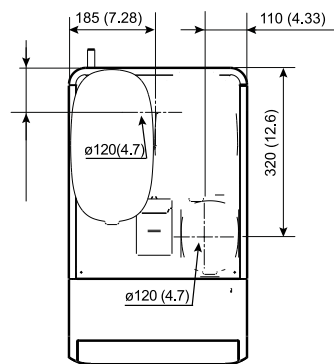

S30 CS10

C Ó D I G O
4 0 0 8 4 3

PREÇO VENDA
12900,00 €

moedeiro não
incluído

DIMENSÕES (mm): **762 x 370 x 620**

DEPÓSITOS: 3 (2 grão + 1 solúvel)

POTÊNCIA (W): **4800-5700**

VOLTAGEM (V): **220-240 1N**

FREQUÊNCIA (Hz): **50-60**

PESO (Kg): **79**

A S30 é a máquina ideal para negócios de média dimensão.

Tecnologia exclusiva de leite montado (creme) frio que expande o já extenso menu de receitas.

Até 300 chávemas por dia.



SUPER AUTOMÁTICAS

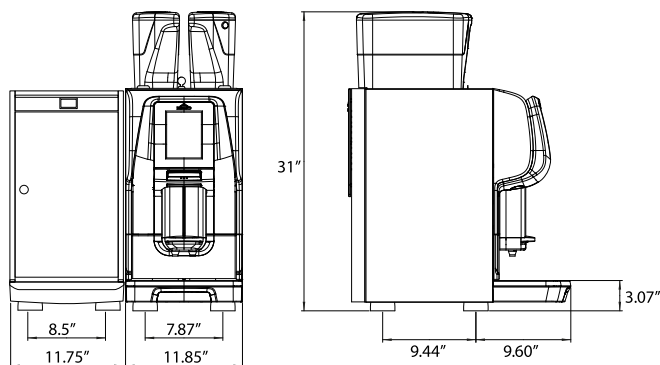

EGRO ONE PURE COFFEE

C Ó D I G O
4 0 0 1 5 3 0

DIMENSÕES (mm): **824 x 403 x 484**

Nº DE CHÁVENAS POR HORA: **80**

DEPÓSITOS: **3**

PREÇO VENDA
11465,00 €

Nº DE SELECÇÕES: **8**

POTÊNCIA (W): **3200-6200**

VOLTAGEM (V): **220**

PESO (Kg): **57**

EGRO ONE QUICK MILK

C Ó D I G O
4 0 0 1 5 3 1

DIMENSÕES (mm): **770 x 300 x 570**

DEPÓSITOS: **3** (1 de grão + 2 de solúveis)

Nº DE SELECÇÕES: **12**

PREÇO VENDA
10363,00 €

POTÊNCIA (W): **1600**

VOLTAGEM (V): **230**

FREQUÊNCIA (Hz): **50-60**

PESO (Kg): **57**

móvel frigorífico

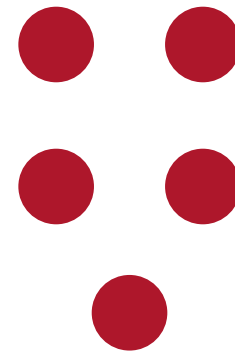
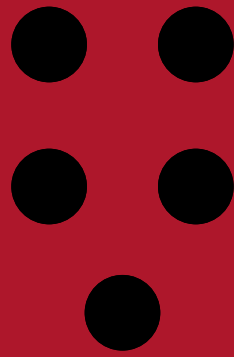

**SOLÚVEIS E
CAFÉ CONCENTRADO**



KORO INSTANT MAX

DIMENSÕES (mm):
610 x 330 x 530
 Nº DE DEPÓSITOS: **3**
 Nº DE SELEÇÕES: **8**
 POTÊNCIA (W): **2400**
 VOLTAGEM (V): **220-240**
 FREQUÊNCIA (Hz): **50-60**
 PESO (Kg): **28**

CÓDIGO
4000603

PREÇO VENDA
1950,00 €



GAIA 3S

DIMENSÕES (mm):
670 x 300 x 460
 POTÊNCIA (W): **1800**
 VOLTAGEM (V): **220-240**
 FREQUÊNCIA (Hz): **50-60**

com luz piloto e
 sistema anti-gota

CÓDIGO
4000485

PREÇO VENDA
255,00 €



MUNDO BASIC INSTANT

DIMENSÕES (mm):
650 x 245 x 545
 Nº DE CHÁVENAS POR HORA:
240

CÓDIGO
4000414

PREÇO VENDA
2067,00 €



RIVERO 12

DIMENSÕES (mm):

338 x 435 x 596

CAPACIDADE DE DEPÓSITO (L):

1x1,5

CAPACIDADE INSTANTÂNEA (L):

2x1,3

POTÊNCIA (W): **2230**

VOLTAGEM (V): **230**

FREQUÊNCIA (Hz): **50-60**

CÓDIGO

4000465

PREÇO VENDA

2870,00 €



FK12

DIMENSÕES (mm):

640 x 320 x 550

CAPACIDADE DE SERVIÇO POR MIN

(L): **6**

Nº DE SELECÇÕES: **12**

CAPACIDADE DE DEPÓSITO (L): **2**

PESO (Kg): **20**

CÓDIGO

4000410

PREÇO VENDA

3645,00 €



LBM32 MEDIUM BASIC

DIMENSÕES (mm): **650 x 245 x 545**

Nº DE CHÁVENAS POR HORA: **240**

Nº DE SELECÇÕES: **10**

CÓDIGO

4000413

PREÇO VENDA

2145,00 €

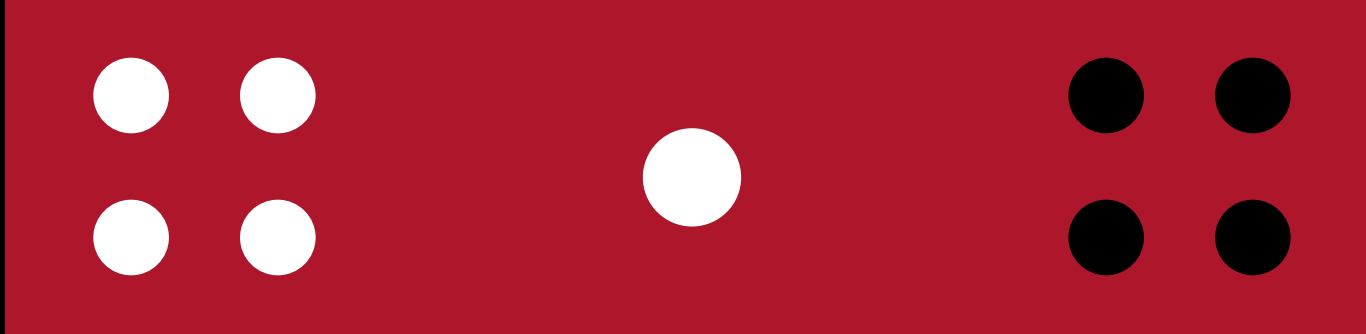

FILTRO
CAFÉ INSTANTÂNEO



CAFÉ DE FILTRO



COFFEE QUEEN QM2

C Ó D I G O
4 0 0 1 0 0 8

PREÇO VENDA
355,00 €

DIMENSÕES (mm): 430 x 360 x 205
CALDEIRA POR HORA (L): 15
SUPORTE PARA JARROS: 2
POTÊNCIA (W): 2390
VOLTAGEM (V): 230
PESO (Kg): 9

COFFEE QUEEN MEGA GOLD A

C Ó D I G O
4 0 0 0 4 0 1

PREÇO VENDA
635,00 €

DIMENSÕES (mm): 640 x 205 x 390
CALDEIRA POR HORA (L): 17
CAPACIDADE JARRO AMOVÍVEL (L): 2,5
POTÊNCIA (W): 2200
VOLTAGEM (V): 230
PESO (Kg): 12

Abastecimento de
água automático



CAFÉ DE FILTRO



COFFEE QUEEN SINGLE TOWER

C Ó D I G O
4 0 0 0 3 9 9

DIMENSÕES (mm): **551 x 950 x 500**

CALDEIRA POR HORA (Ch): **175**

POTÊNCIA (W): **9000**

VOLTAGEM (V): **415**

PESO (Kg): **22**

PREÇO VENDA
2320,00 €

COFFEE QUEEN DOUBLE TOWER

C Ó D I G O
4 0 0 0 4 0 4

DIMENSÕES (mm): **930 x 950 x 500**

CALDEIRA POR HORA (Ch): **350**

POTÊNCIA (W): **9000**

VOLTAGEM (V): **415**

PESO (Kg): **30**

PREÇO VENDA
2640,00 €

ANIMO

CAFÉ DE FILTRO



COMBI LINE 2x5L

C Ó D I G O
4 0 0 0 8 8 2

DIMENSÕES (mm): **700 x 815 x 470**

CALDEIRA POR HORA (L): **30**

POTÊNCIA (W): **3475**

VOLTAGEM (V): **220-240**

FREQUÊNCIA (Hz): **50-60**

PREÇO VENDA
1820,00 €

COMBI LINE 2x10L

C Ó D I G O
4 0 0 0 7 6 7

DIMENSÕES (mm): **790 x 980 x 470**

CALDEIRA POR HORA (L): **60**

POTÊNCIA (W): **6275**

VOLTAGEM (V): **380-415**

FREQUÊNCIA (Hz): **50-60**

PREÇO VENDA
3850,00 €

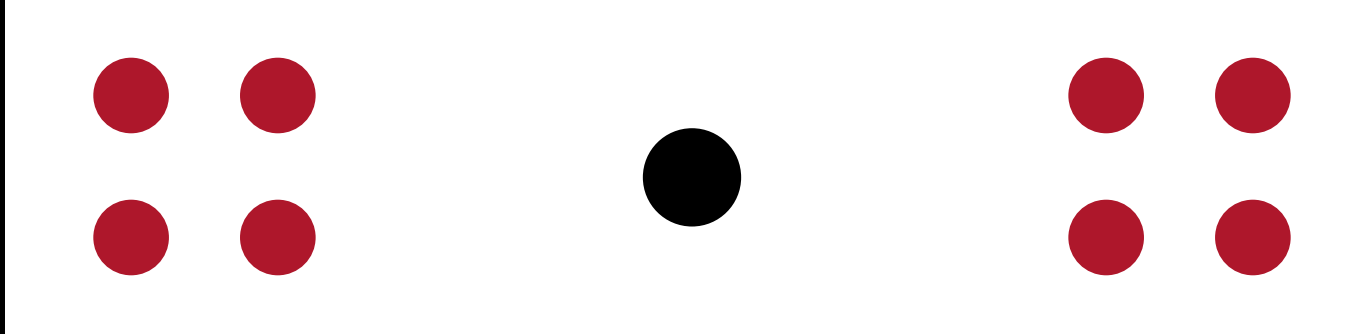

ACESSÓRIOS

ACESSÓRIOS



Filtro TecniDelta

Todas as máquinas de café HORECA têm obrigatoriamente de ser instaladas com o respetivo depurador.

CÓDIGOS	PREÇO VENDA
4001014	52,00 €



BRITA DEPURADOR

Todas as máquinas de café HORECA têm obrigatoriamente de ser instaladas com o respetivo depurador.

CÓDIGOS	PREÇO VENDA
8 Litros	8 Litros
4001592	80,00 €
12 Litros	12 Litros
4001585	90,00 €



MUNDINOX EXTRATOR DE BORRAS

Máquina extratora de borras de café, parcialmente em aço inoxidável e PVC. Pode ser aplicado dentro ou fora do móvel em questão. Adaptação de saco para extração das borras.

CÓDIGOS
4020980

PREÇO VENDA
160,00 €

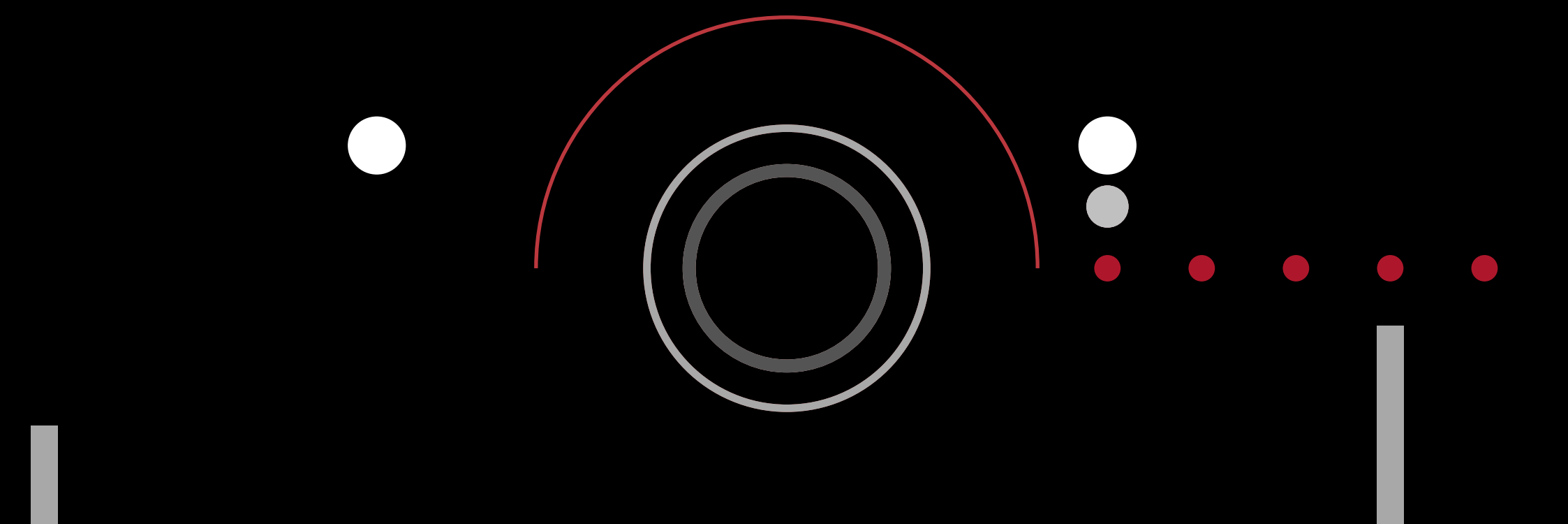
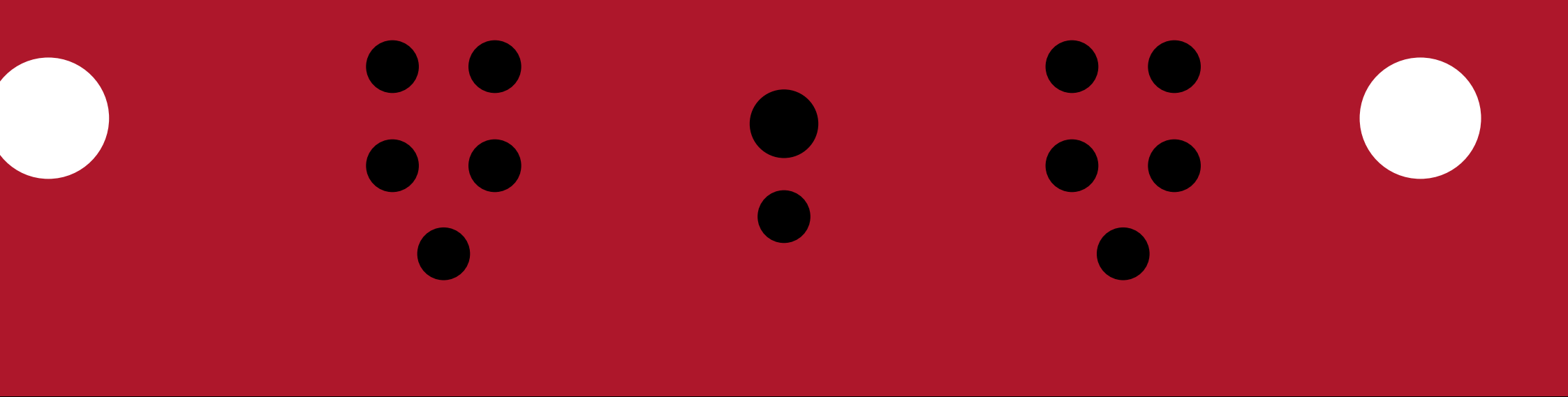

www.tecnidelta.pt
tecnidelta@delta-cafes.pt
2 0 2 1